

# **Breckner**

## **Germany**

**Instrucțiuni de utilizare pentru compresor**

**BK98067-50L**



**Felicitări pentru achiziționarea produsului marca BRECKNER. Înainte de a folosi acest produs, vă rugăm să citiți cu atenție manualul producătorului!**

Acest manual conține informații importante despre siguranță, instalare, utilizare, întreținere, depozitare, și depanare. Păstrați instrucțiunile într-un loc sigur pentru a putea găsi informațiile în viitor sau pentru alți utilizatori. Având în vedere dezvoltarea tehnologică constantă și adaptarea la cele mai noi standarde de exigență ale UE, modificările tehnice și de design pot fi efectuate fără notificare prealabilă. Fotografiiile sunt doar pentru scop ilustrativ, și este posibil să nu se potrivească exact cu produsul în sine. Nu este posibil să se exercite orice acțiune în justiție legată de manualul de utilizare. Dacă aveți o nelămurire, contactați importator sau distribuitor.

<b>GHID DE ILUSTRĂȚII.....</b>	<b>3</b>
<b>SIMBOLURI DE SIGURANȚĂ.....</b>	<b>6</b>
<b>SPECIFICAȚII.....</b>	<b>8</b>
<b>MANUAL DE UTILIZARE.....</b>	<b>8</b>
<b>CONFIRMAREA FAMILIARIZĂRII CU FUNCȚIONAREA PRODUSULUI.....</b>	<b>23</b>

# GHID DE ILUSTRĂȚII

**1A**

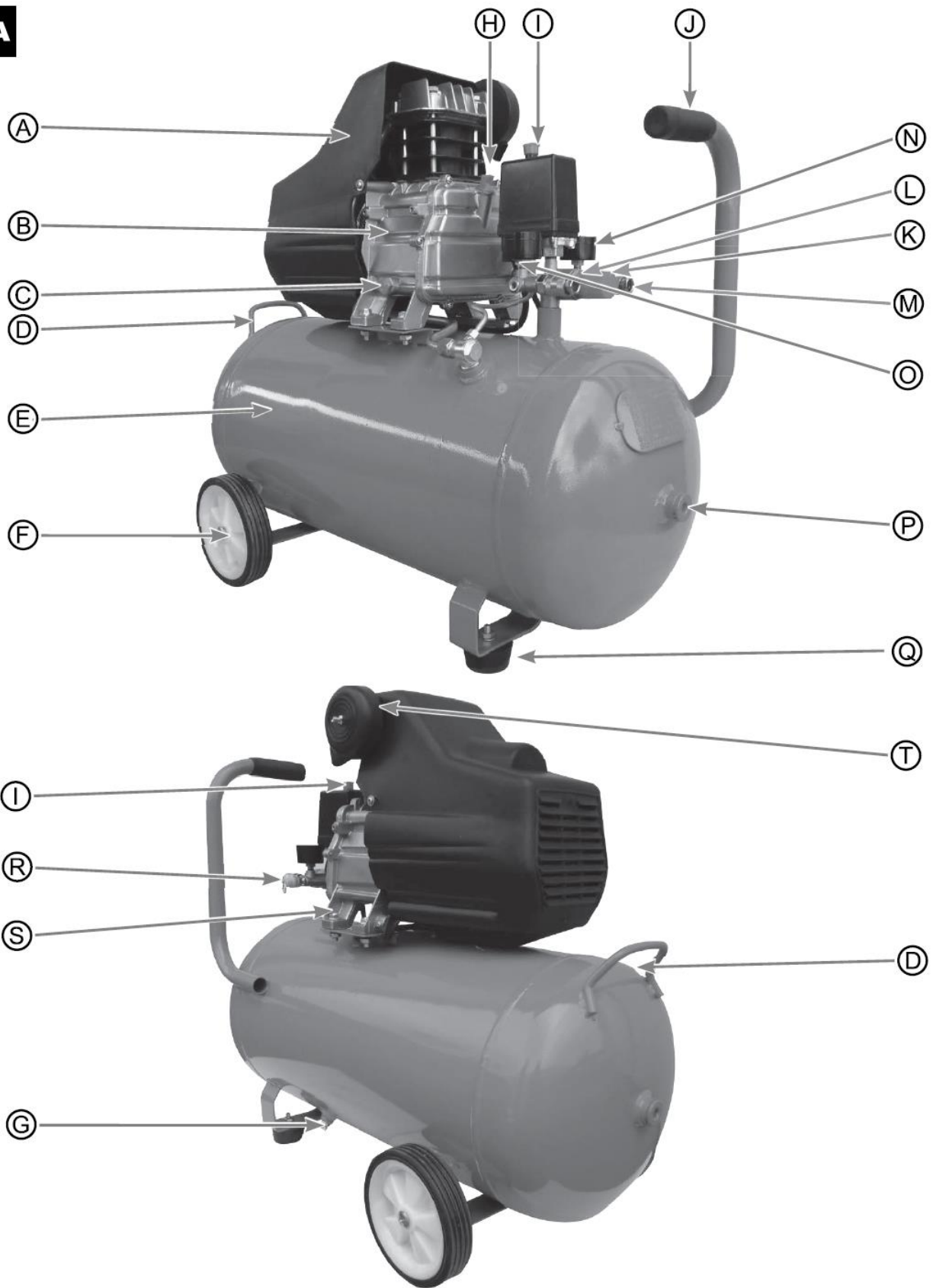

- A. Capacul motorului
- B. Motor
- C. Șurub de golire a uleiului
- D. Mâner
- E. Rezervor
- F. Roată
- G. Supapă de scurgere
- H. Dop de umplere cu ulei
- I. Comutatorul principal
- J. Mâner de auto-propulsie





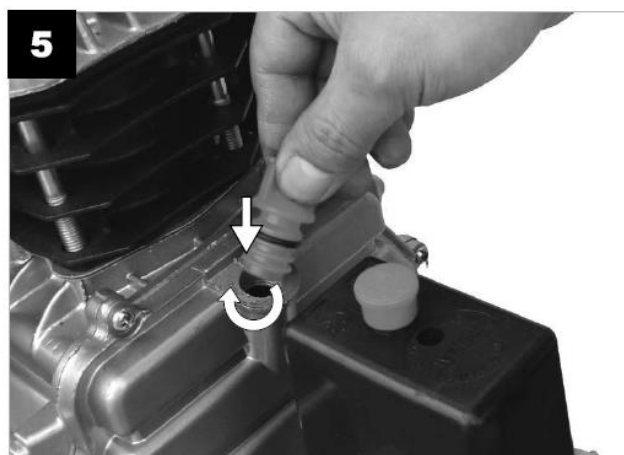
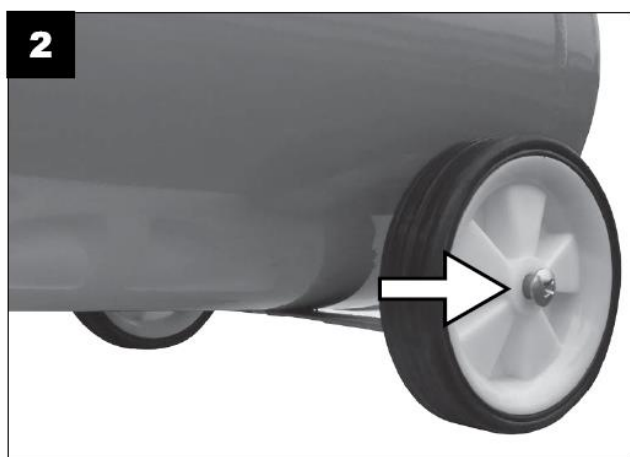

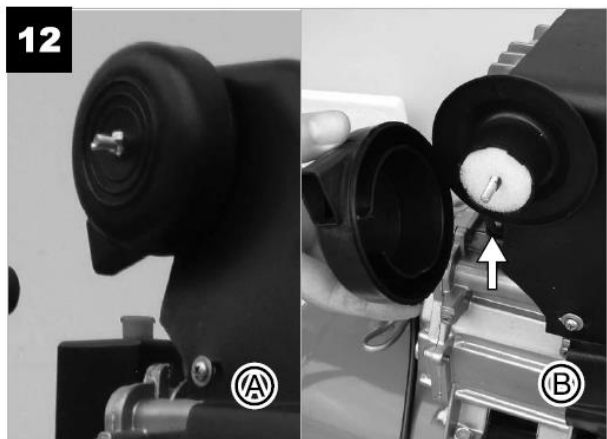
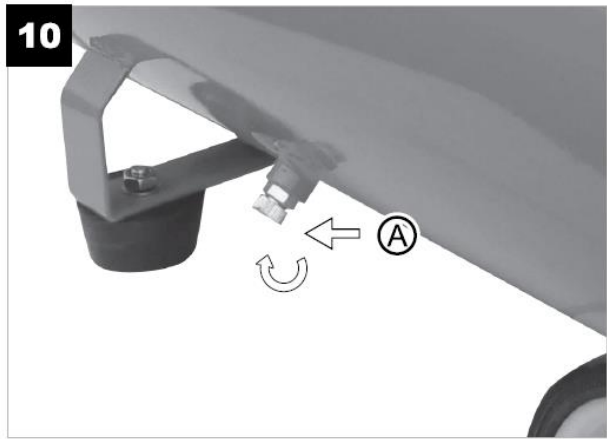
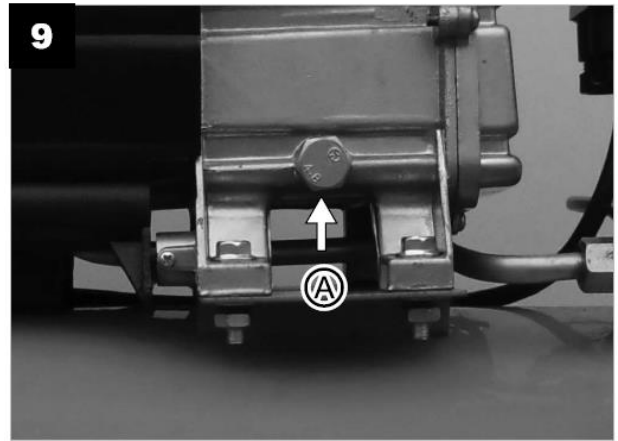
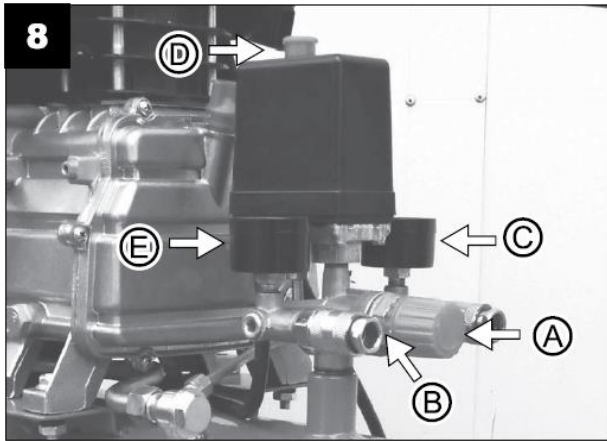
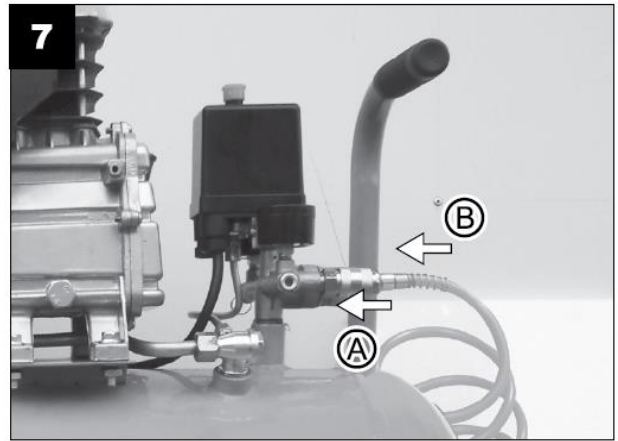
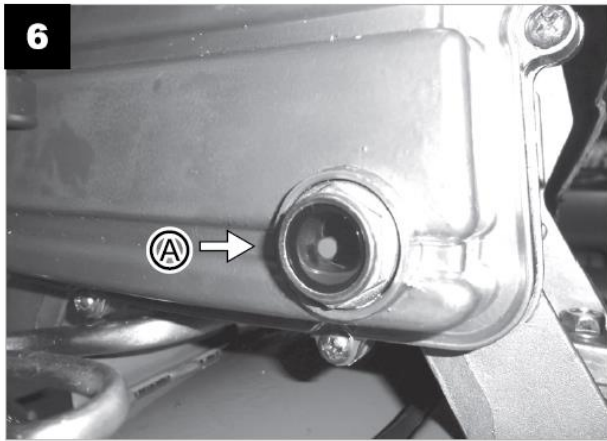





- K. Regulator secundar de presiune
- L. Piuliță de blocare
- M. Cuplare rapidă
- N. Manometru de presiune de ieșire
- O. Manometru de presiune al rezervorului
- P. Orificiu de inspecție \*
- Q. Picior de susținere
- R. Supapă de eliberare a presiunii
- S. Vizor pentru nivelul uleiului
- T. Filtru de aer













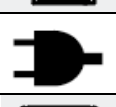
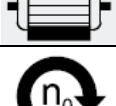

\*Orificiul de verificare se folosește pentru verificare și curățarea rezervorului de presiune – operațiunea poate fi efectuată numai într-un service autorizat.

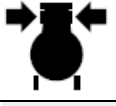

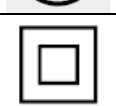

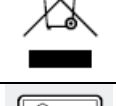
## SIMBOLURI DE SIGURANȚĂ

	Plăcuța de pe produsul dumneavoastră poate indica simboluri. Acestea reprezintă informații importante despre produs sau instrucțiuni pentru utilizarea acestuia.
	Următoarele simboluri de avertizare vă reamintesc de măsurile de precauție pe care trebuie să le luați când folosiți produsul
	Citiți manualul de instrucțiuni
	Folosiți protecție pentru ochi
	Folosiți mască de gaze
	Nu folosiți produsul în ploaie și nu îl lăsați afară când plouă
	Atenție! Tensiune periculoasă!
	Nu folosiți aer comprimat pentru respirație. Unele vopsele sau solvenți pot fi dăunători dacă sunt inhalați, înghițiți, cauzând greață, leșin sau otrăvire
	Atenție! Aer comprimat
	Risc de rănire prin obiecte aruncate
	Țineți persoanele și animalele domestice la o distanță sigură
	Fumatul și focul deschis este interzis.
	Risc de incendiu sau explozie – nu pulverizați lichid inflamabil, combustibil sau vopsea în apropierea scânteilor, flăcărilor, becurilor de siguranță sau în zonă închisă

	Atenție! Suprafață fierbinte
	Pericol – Control automat
	Nu atingeți
	Păstrați întotdeauna cablul departe de suprafețe încinse, uleiuri sau muchii ascuțite. Detașați imediat ștecherul din priză dacă cablul este deteriorat sau încălzit
	Deconectați întotdeauna produsul de la sursa de alimentare înainte de a-l curăța, inspecta, repara sau când cablul este deteriorat sau încălzit
	Tensiune
	Puterea motorului
	Turația la ralanti
	Volum rezervor de aer
	Putere aspirare
	Putere max. de ieșire
	Ulei
	Vizor pentru nivelul de ulei
	Produsul are o izolație de protecție
	Produs în conformitate cu standardele UE în vigoare
	Nu debarasați produsele electrice împreună cu deșeurile menajere
	Date LWA cu privire la nivelul de zgomot în dB

## SPECIFICAȚII

Tensiune nominală	220 - 230 V
Frecvență nominală	50 Hz
Putere	1.5 kW / 2 CP
Butelie	50 L
Presiune maximă	8 bar
Volum aer aspirat	184 L
<b>Specificațiile pot suferi modificări fără o notificare în prealabil.</b>	

## MANUAL DE UTILIZARE

Citiți toate instrucțiunile înainte de a utiliza acest produs. Puneți instrucțiunile într-un loc sigur pentru a putea găsi unele informații în viitor sau pentru alți utilizatori. Vă rugăm să vă familiarizați cu următoarele informații, pentru a preveni deteriorarea produsului dvs. și accidentarea operatorului, pagube materiale, sau moarte.

**ATENȚIE!** Acest produs nu a fost conceput pentru a fi utilizat de către persoane (inclusiv copii) cu capacități fizice, senzoriale sau mentale reduse, sau lipsite de experiență și cunoștințe, cu excepția cazului în care acestea au fost supravegheate și instruite cu privire la utilizarea produsului de către o persoană responsabilă pentru siguranța lor.

## CONȚINUT

### GHID DE ILUSTRAȚII

### SIMBOLURI DE SIGURANȚĂ

### SPECIFICAȚII

### INSTRUCȚIUNI DE SIGURANȚĂ

INSTRUCȚIUNI GENERALE DE SIGURANȚĂ

INSTRUCȚIUNI DE SIGURANȚĂ PENTRU UTILIZAREA COMPRESORULUI

SIGURANȚĂ ELECTRICĂ

SIGURANȚĂ PERSONALĂ

PROTECȚIA PERSOANELOR

CERINȚE ELECTRICE

### DESPACHETARE

### INSTALARE ȘI AMPLASARE

### UTILIZARE

LUBRIFIEREA COMPRESORULUI

COMPRESOR CU VIZOR PENTRU NIVELUL ULEIULUI

CONECTAREA ȘI DECONECTAREA FURTUNULUI DE AER

SETAREA PRESIUNII DE LUCRU

### PUNEREA ÎN FUNCȚIUNE

PORNIREA/OPRIREA

### ÎNTREȚINERE

DRENAJUL ULEIULUI

DRENAJUL REZERVORULUI DE AER



CONTROLUL SUPAPEI DE SIGURANȚĂ  
FUNȚIONAREA PE TIMP DE IARNĂ  
CURĂȚAREA FILTRULUI DE AER  
TABEL DE ÎNTREȚINERE

**DEPANARE**

**DEPOZITARE**

**TRANSPORT**

**SERVICE ȘI PIESE DE SCHIMB**

**DEBARASARE**

**GARANȚIA PRODUSULUI**

**Note privind tipurile de avertismente din acest manual:**

**Atenție!** Acest semn indica instrucțiuni care trebuie urmate pentru a preveni accidentele ce pot cauza vătămări corporale grave și deces și/sau pot cauza insuficiență mecanică, avarii sau daune.

**Notă:** acest semn indică sugestii de ghidare utile în folosirea produsului.

## INSTRUCȚIUNI DE SIGURANȚĂ

**Înainte de a pune în funcțiune acest produs, este necesar să citiți instrucțiunile din acest manual**

Citiți aceste instrucțiuni înainte de utilizarea inițială. Acordați o atenție deosebită acestor instrucțiuni de siguranță.

### SCOPUL UTILIZĂRII

Pentru a comprima aerul, pistonul se deplasează în sus și în jos în cilindru. Pe timpul de coborâre, aerul este tras prin supapa de intrare. Supapa de evacuare rămâne închisă. Pe timpul de urcare al pistonului, aerul este comprimat. Supapa de admisie se închide și aerul comprimat este forțat să iasă prin supapa de evacuare, prin supapa de control și în recipientul de aer. Aerul de lucru nu este disponibil până când compresorul nu a ridicat presiunea din recipientul de aer mai sus de cea necesară la rețeaua de aer. Deschiderea filtrului de intrare a aerului trebuie să fie fără obstrucții, care ar putea reduce livrarea de aer către compresor.

### ACEST PRODUS ESTE APROBAT NUMAI PENTRU A FI UTILIZAT:

- În conformitate cu descrierea și cu instrucțiunile de siguranță specificate în acest manual de utilizare
- Pentru a genera aer comprimat pentru produse ce funcționează cu aer comprimat. În funcție de consumul în C.F.M a produsului ce trebuie utilizat, compresorul dvs poate fi folosit pentru a opera pulverizator de vopsea, instrumente de aer, pompă de gresat, aerografe, pistol de ștemuire, produs de sablat cu nisip, pentru a umfla pneuri și jucării de plastic, pentru a pulveriza ierbicid și insecticid etc. Pentru cele mai multe dintre aceste aplicații este necesar să configurați compresorul în funcție de producătorul accesoriului sau cererea pregătită.

Orice altă utilizare nu este conform scopului prevăzut. Utilizarea necorespunzătoare nu este acoperită de garanție și producătorul va respinge orice răspundere. Utilizatorul este responsabil pentru orice daună cauzată terților și bunurilor lor. Modificările neautorizate făcute produsului exclud orice răspundere din partea producătorului pentru daunele ce pot rezulta.

Vă rugăm să țineți cont că produsul nu a fost creat pentru uz comercial sau industrial. Garanția va fi anulată dacă produsul este folosit în scopuri comerciale sau industriale sau altele asemănătoare.

**ATENȚIE! Nu suprasolicitați produsul – utilizați-l numai în intervalul de performanță pentru care a fost conceput.**

## **INSTRUCȚIUNI GENERALE DE SIGURANȚĂ**

Atunci când utilizați acest produs, respectați următoarele instrucțiuni de siguranță pentru a exclude riscul de vătămare corporală sau pagube materiale. Vă rugăm să respectați și instrucțiunile de siguranță speciale din capitolele respective. Acolo unde este cazul, respectați directivele legale sau regulamentele de prevenire a accidentelor legate de utilizarea produsului.

**ATENȚIE! Acest produs generează un câmp electromagnetic și electrostatic în timpul funcționării. Acest câmp poate interfera în anumite circumstanțe cu implanturi medicale active sau pasive. Pentru a reduce riscul de accidente grave sau mortale, recomandăm persoanelor cu implanturi medicale să consulte medicul lor și producătorul implantului medical înainte de a utiliza acest produs.**

**ATENȚIE! Când folosiți un produs electric, respectați întotdeauna măsuri elementare de precauție, inclusiv cele care urmează , pentru a reduce riscul de vătămare corporală gravă și/sau daune produsului.**

### **INSTRUIRE**

- Citiți cu atenție instrucțiunile. Familiarizați-vă cu comenzile și utilizarea corectă a produsului;
- Nu permiteți niciodată copiilor sau persoanelor nefamiliarizate cu aceste instrucțiuni să utilizeze produsul. Reglementările locale pot limita vârsta operatorului.
- Nu lucrați niciodată în timp ce sunt în apropiere oameni, în special copii, sau animale de companie.
- Țineți cont de faptul că utilizatorul este responsabil pentru accidentele care afectează alte persoane sau proprietatea lor.

## **INSTRUCȚIUNI DE SIGURANȚĂ PENTRU FOLOSIREA COMPRESORULUI**

### **SUPAPA DE SIGURANȚĂ A REZERVORULUI**

- Această supapă este instalată din fabrică pentru a preveni circuitul de presiune, compresorul și motorul de daune.
- Este setat din fabrică la o anumită limită pentru acest model și nu ar trebui să fie modificată de către utilizator, deoarece aceasta va anula garanția.

### **COMUTATOR PRESIUNE**

- Comutatorul de presiune a aerului este setat din fabrică pentru performanța maximă a produsului dvs. Nu neglijați și nu detașați niciodată acest întrerupător, deoarece ar putea cauza daune serioase produsului sau vătămări corporale, datorită presiunii prea mari a aerului.

## **MOTORUL ȘI POMPA COMPRESORULUI**

- Compressoarele de aer se încălzesc în timp ce funcționează. Nu atingeți niciodată motorul, conductele de presiune sau compresorul
- Dacă l-ați activat de la comutator, compresorul funcționează automat atât timp cât e conectat la curent.
- Nu faceți niciodată ajustări atât timp cât cablul de alimentare este conectat.

## **MĂSURI DE PRECAUȚIE REFERITOARE LA AERUL COMPRIMAT**

- Aerul comprimat din produs poate conține monoxid de carbon. Aerul produs nu este potrivit pentru respirație.
- Folosiți întotdeauna o mască de gaz când pulverizați vopsea sau în mediu cu praf.
- Utilizarea aerului comprimat poate cauza circulația prafului și/sau a particulelor solide – folosiți întotdeauna ochelari de protecție.
- Dacă produsul este folosit pentru a pulveriza substanțe inflamabile, pulverizați în direcția opusă vântului și la o distanță sigură.
- Nu îndreptați niciodată un pistol de pulverizat spre dvs. sau spre alte persoane sau animale.

## **SISTEMUL DE AER COMPRIMAT**

- O suprasolicitare a circuitului de presiune ar putea cauza o explozie sau o ruptură. Pentru a proteja produsul, este instalată din fabrică o supapă de siguranță. Nu o detașați, nu faceți ajustări sau înlocuiri acestei supape.
- Din când în când, trageți inelul de siguranță (imag. 11) de pe supapă pentru a vă asigura ca supapa funcționează liber. Dacă supapa nu funcționează liber, trebuie înlocuită. Nu sudați, nu găuriți și nu modificați în niciun fel circuitul de presiune.
- Dacă vreuna dintre condițiile de mai sus sunt schimbate sau alterate acest lucru va duce la anularea garanției producătorului. Se recomandă ca orice piese de schimb să fie achiziționate cu aceleași specificații ca și produsul original. Vă rugăm să contactați distribuitorul autorizat pentru piese de schimb sau specificații.

## **DUZA DE AER**

- Dacă duza de aer are scurgeri, arată semne de coroziune, daune mecanice sau scapă aer, opriți imediat produsul și duceți-l într-un centru de service autorizat.
- Utilizarea produsului cu o duză de aer deteriorată ar putea duce la o ruptură a duzei sau o scurgere din cauza presiunii ridicate a aerului și ar putea cauza leziuni grave sau letale sau daune altor persoane și bunurilor lor.

## SIGURANȚA ELECTRICĂ

**ATENȚIE! Nu atingeți cablul dacă este deteriorat și detașați ștecherul din priză atunci când cablul este deteriorat în timpul funcționării. Cablurile deteriorate sporesc riscul unui șoc electric. Dacă sursa de alimentare este deteriorată, trebuie înlocuită imediat cu un cablu fără defect, pentru a evita situațiile periculoase.**

- Nu lăsați produsul în ploaie, nici nu folosiți produsul în locuri umede. Păstrați o bună luminozitate în spațiul de lucru.
- Nu folosiți produsul în locuri cu pericol de incendiu sau explozie
- Protejați-vă împotriva unui șoc electric
- Nu transportați sau manipulați produsul de cablul de alimentare, nu detașați ștecherul din priză trăgând de cablul. Protejați cablul de alimentare de căldură, grăsime, lichide agresive și margini ascuțite
- Detașați ștecherul din priză înainte de orice ajustare, reparație sau operațiune de întreținere
- Verificați cablul de alimentare cu regularitate și verificați dacă nu există semne de deteriorare sau învechire
- Dacă cablul de alimentare este deteriorat, înlocuiți-l într-un service autorizat, pentru a preveni pericolele.
- Nu conectați cablul deteriorat la priză și nu atingeți cablul deteriorat înainte de a-l deconecta de la priză. Cablul deteriorat poate duce la contactul cu piese sub tensiune
- Lucrați doar în acele zone la care puteți ajunge în siguranță. Păstrați întotdeauna o poziție staționară și echilibrul.
- Evitați pornirea accidentală. Când transportați produsul, detașați întotdeauna ștecherul din priză. Când conectați ștecherul, asigurați-vă că întrerupătorul este oprit.
- Folosiți doar cabluri prelungitoare cu manta de cauciuc cu ecartament suficient. (vedeți Specificații tehnice)
- Verificați piesele deteriorate. Înainte de următoarea utilizare, inspectați capacele de protecție deteriorate și alte piese pentru a stabili dacă piesele pot continua să-și îndeplinească sarcinile. Verificați ajustarea pieselor în mișcare și mobilitatea lor, concentrați-vă pe fisuri și piese rupte, îmbinări și alte circumstanțe care le-ar putea afecta îndeplinirea sarcinilor. Capacul de protecție sau alte piese care sunt deteriorate, trebuie reparate sau înlocuite de un service autorizat. Un întrerupător defect trebuie înlocuit într-un service autorizat.
- Nu folosiți produsul dacă nu puteți porni/opri întrerupătorul
- Nu folosiți produsul atunci când cablul de alimentare este defect
- Acest produs electric este construit în conformitate cu toate reglementările de siguranță în vigoare care i se aplică. Toate reparațiile trebuie efectuate numai de către o persoană calificată și trebuie folosite numai piese de schimb originale. Altfel, utilizatorul poate fi în pericol.
- •Deconectați de la sursa de alimentare (scoțând ștecherul din priză):
  - Ori de câte ori produsul este lăsat nesupravegheat
  - Înainte de a curăța un blocaj
  - Înainte de a inspecta, curăța sau a lucra pe produs
  - Ori de câte ori produsul începe să vibreze fără motiv
  - Când transportați produsul

## SIGURANȚĂ PERSONALĂ

- Rămâneți vigilenți, fiți atenți la ceea ce faceți și folosiți-vă bunul simț atunci când utilizați un produs electric. Nu utilizați un produs electric atunci când sunteți obosiți sau sub influența drogurilor, alcoolului sau a medicamentelor. Un moment de neatenție în timpul operării produselor electrice poate duce la vătămări corporale grave.
- Folosiți echipament de siguranță. Purtați întotdeauna ochelari de protecție. Echipamentul de securitate, cum ar fi o mască de praf, încălțăminte de siguranță antiderapantă, cască de protecție sau dopurile pentru urechi utilizate pentru condiții potrivite de lucru va reduce riscul de accidentare.
- Îndepărtați orice cheie de reglare sau cheie fixă înainte de a porni produsul. O cheie fixă sau o cheie de reglare care este lăsată atașat la o componentă rotativă a produsului electric poate cauza vătămări personale
- Nu vă aplecați prea tare. Mențineți-vă întotdeauna stabilitatea și echilibrul în orice moment. Aceasta vă va permite să aveți un control mai bun al produsului electric în situații neașteptate.
- Îmbrăcați-vă corespunzător. Nu purtați haine largi sau bijuterii. Țineți-vă părul, îmbrăcămintea și mănușile departe de piesele în mișcare. Hainele largi, bijuteriile sau părul lung pot fi prinse în piesele mobile.
- Acest produs nu a fost conceput pentru a fi utilizat de către persoane (inclusiv copiii) cu capacități fizice, senzoriale sau mentale reduse, sau lipsite de experiență și cunoștințe, cu excepția cazului în care acestea au fost supravegheate și instruite cu privire la utilizarea produsului de către o persoană responsabilă pentru siguranța lor.
- Copiii trebuie supravegheați pentru a vă asigura că nu se joacă cu produsul.

## PROTECȚIA PERSOANELOR

**Fiți pregătiți! Asigurați-vă că aveți cel puțin unul dintre următoarele lucruri:**

- Extinctor de foc corespunzător (CO2 sau pudră uscată).
- Trusă de prim ajutor complet echipată, la îndemâna utilizatorului produsului sau a persoanei care îl însoțește.
- Telefon mobil sau un alt dispozitiv pentru apelarea rapidă a unui serviciu de urgență.

**ATENȚIE! Nu lucrați singuri. Trebuie să aveți în preajma dvs. o altă persoană care cunoaște principiile de prim ajutor.**

**ATENȚIE! Persoana care vă însoțește trebuie să păstreze distanța de siguranță față de zona de lucru, dar trebuie să vă poată vedea în orice moment. Lucrați numai în acele zone din care puteți apela rapid un serviciu de urgență.**

**Puneți siguranța pe primul loc în caz de incendiu:**

- Dacă focul vine de la motor sau fum apare din orice altă parte decât din orificiul de evacuare, în primul rând distanțați-vă de produs pentru a vă asigura siguranța fizică.
- Oprțiți produsul și deconectați sursa de alimentare.
- Folosiți stingător de incendiu cu pulbere uscată sau CO2 pentru a preveni răspândirea incendiului.
- O reacție panicată ar putea duce ca incendiul și alte daune să devină mai extinse.

## RISCURI REZIDUALE

Chiar dacă produsul este utilizat în conformitate cu instrucțiunile, este imposibil de eliminat toate riscurile asociate cu funcționarea sa. Următoarele riscuri pot să apară, riscuri rezultate din construcția sa:

- Pericol mecanic, cauzate de tăiere și aruncare.
- Pericol electric cauzat de contactul cu piese sub tensiune înaltă (contact direct) sau cu piese de schimb, care au fost sub o înaltă tensiune din cauza unor defecțiuni ale produsului (contact indirect).
- Pericol de căldură, rezultând în ardere sau opărire și alte leziuni cauzate de un posibil contact cu obiecte fierbinți sau alte materiale, inclusiv surse de căldură.
- Risc de zgomot care poate duce la pierderea auzului (surzenie) și alte tulburări fiziologice (de exemplu pierderea echilibrului, pierderea cunoștinței)
- Risc de vibrații (rezultând în daune vasculare și neurologice ale sistemului mână-braț, de exemplu, așa-numita "boală a degetelor albe")
- Pericol de contact cu lichide nocive, gaz, vapori, fum și praf sau de inhalarea acestora, legate de emisii
- Pericole cauzate de nerespectarea principiilor ergonomice în construcția produsului, de exemplu, pericole cauzate de o poziție nesănătoasă a corpului, suprasolicitarea sau poziția nenaturală a sistemului braț-mână, legate de construcția mânerului, echilibrul produsului.
- Pericole cauzate de pornirea neașteptată, depășirea neașteptată a turațiilor motorului, cauzate de un defect/defecțiune a sistemului de control, legate de defecte ale mânerului și poziția utilizatorilor.
- Pericole cauzate de imposibilitatea de a opri produsul în cele mai bune condiții, legate de soliditatea mânerului și poziția dispozitivului de oprire a motorului.
- Pericole cauzate de un defect de sistemului de control al produsului, legate de soliditatea mânerului, poziția utilizatorilor și de marcare.
- Pericole cauzate de rupere (a lanțului) în timpul funcționării.
- Pericole cauzate de desprinderea unor piese și stropirea cu lichide.

## CERINȚE ELECTRICE

- Conectați produsul numai pe ștecherul cu un dispozitiv de protecție pentru a preveni curentul de dispersie (comutator FI), cu un curent nominal de maximum 30 mA.
- Nu utilizați niciodată compresorul fără conectare la o priză cu împământare cu tensiune specificată de 230V / 50Hz și siguranță de protecție.

**ATENȚIE! Nu atingeți cablul deteriorat și detașați imediat ștecherul atunci când cablul este deteriorat în timpul funcționării. Cablurile deteriorate sporesc riscul unui șoc electric. Dacă sursa de alimentare este deteriorată, trebuie să fie imediat înlocuită cu un cablu fără defect, pentru a evita situațiile periculoase.**

**Notă: Verificați cu furnizorul local de electricitate sau cu un electrician dacă doriți să vă asigurați că rețeaua locuinței dvs. îndeplinește aceste cerințe.**

## DESPACHETAREA

- Scoateți cu atenție produsul din cutie.
- Inspectați cu atenție toate piesele. În cazul în care există vreo piesă deteriorată sau lipsă, contactați distribuitorul sau un centru de service autorizat.
- Nu debarasați materialele de ambalare până când nu ați analizat cu atenție dacă nu a rămas în ele o piesă a produsului.
- Componentele ambalajului (pungi de plastic, agrafe, etc) nu trebuie lăsate la îndemâna copiilor; ar putea crea unele pericole.
- Debarasarea ambalajelor trebuie făcută în conformitate cu reglementările în vigoare în țara în care produsul a fost instalat.
- Asigurați-vă că pungile și recipientele din plastic sunt lăsate undeva la întâmplare, întrucât poluează.
- Dacă sunteți nesiguri cu privire la ceva, nu folosiți produsul, până nu a fost verificată de către un centru de service autorizat.

## CONȚINUTUL PACHETULUI

1x corpul compresorului, 2x roți, 1x picior de sprijin, 2x șurub cu piuliță pentru fixarea roților, 2x șurub cu piuliță la picioarele de montare, 1x filtru de aer, 1x dopul orificiului de umplere cu ulei, 1x manual de utilizare

Dacă observați daune în timp ce despachetați sau pachetul este incomplet, anunțați imediat furnizorul dvs. În acest caz, nu utilizați produsul! Vă recomandăm să păstrați pachetul pentru o utilizare viitoare.

Materialele de ambalare trebuie să fie reciclate sau eliminate în conformitate cu legislația în vigoare. Sortați diferitele părți ale ambalajului în funcție de material și predați-l la centrele de colectare adecvate. Pentru mai multe informații contactați administrația locală.

## INSTALAREA ȘI AMPLASAREA

1. După despachetare, verificați starea compresorului pentru semne de deteriorare. Verificați cu atenție mai ales duza de aer.
2. Puneți compresorul pe o suprafață orizontală, plană și fermă, astfel încât corpul compresorului să fie îndreptat în sus.
3. Instalați roțile pentru transport (dacă nu sunt deja instalate) pe axele roților din partea de jos a duzei de aer cu șuruburile incluse (imag. 2).
4. Instalați picior de sprijin (dacă nu este deja instalat) pentru suportul pe partea de jos a duzei de aer cu ajutorul unui șurub inclus (imag. 3).
5. Puneți filtrul de aer pe fir și strângeți-l spre dreapta cu mâna (imag. 4).
6. Detașați dopul de transport al rezervorului de ulei.
7. Umpleți cu ulei recomandat. Nivelul de ulei trebuie să fie la punctul roșu (consultați "Lubrifierea Compresorului") pe vizorul pentru nivelul uleiului. Închideți orificiul de umplere cu dopul inclus (imag. 5).
8. Verificați strângerea supapei de golire a rezervorului de aer (imag. 10A).
9. Amplasați compresorul într-o zonă curată, uscată și bine ventilată. Compresorul ar trebui să fie situat la 12 la 18 inch de un perete sau de orice altă obstrucție care ar putea interfera cu fluxul de aer prin ventilator. Puneți compresorul pe o suprafață solidă. Compresorul este proiectat cu nervuri de dispersie a căldurii care să permită răcirea corespunzătoare. Păstrați curate nervurile și alte piese

care colectează praf sau murdărie. Un compresor curat funcționează mai rece și pentru o perioadă mai lungă. Nu puneți cârpe, recipiente, sau alte materiale pe partea de sus a compresorului.

10. Setați presiunea maximă și conectați compresor la sursa de alimentare. După atingerea presiunii maxime în mod corespunzător opriți compresorul și apoi verificați-l ascultând dacă există scurgeri de aer comprimat. Dacă găsiți o scurgere de aer, eliberați presiunea din duza de aer și înainte de următoarea utilizare contactați centrul de service autorizat pentru un control și repararea compresorului.

**ATENȚIE! Nu folosiți niciodată un compresor care are scurgeri de aer!**

**ATENȚIE! Deplasați produsul numai prin ridicarea mânerului, nu trăgând de furtunurile sau cablurile atașate.**

## UTILIZAREA

**Întotdeauna utilizați, depozitați și transportați compresorul în poziție de funcționare (sprijinindu-se pe picioarele de susținere și pe roți pe o suprafață solidă – cu rezervorul în jos și motorul în sus). Nu înclinați niciodată compresorul și nu îl întoarceți.**

## LUBRIFIEREA COMPRESORULUI

Verificați cantitatea și calitatea uleiului înainte de a folosi compresorul. Nu adăugați și nu schimbați uleiul în timp ce compresorul funcționează. Folosiți doar ulei SAE30, fără detergenți.

- Uleiul recomandat este Castrol Garden 4T
- Nu amestecați niciodată uleiuri de calitate diferite. Dacă uleiul își schimbă culoarea (mai alb = conține apă, mai închis = supraîncălzit) este recomandat să schimbați imediat uleiul.

## COMPRESOR CU VIZOR PENTRU NIVELUL ULEIULUI

Așezați compresorul pe o suprafață dreaptă. Nivelul uleiului ar trebui să fie la punctul roșu (imag. 6A) de pe vizorul pentru nivelul uleiului.

Dacă nivelul uleiului este prea scăzut, detașați dopul orificiului de umplere cu ulei (imag. 5) și adăugați suficient ulei încât să ajungă la punctul roșu de pe vizorul pentru nivelul uleiului.

Puneți la loc dopul înainte de a porni compresorul.



## **CONECTAREA ȘI DECONECTAREA FURTUNULUI DE AER**

Produsul este prevăzut cu cuplare rapidă pentru conectarea furtunului de aer.

**ATENȚIE!** Folosirea aerului comprimat pentru diverse scopuri avute în vedere (umflare, dispozitive cu aer, pentru vopsit, spălat cu detergenți pe bază de apă etc.) necesită cunoștințe în domeniu și respectarea regulilor pentru fiecare utilizare în parte.

**ATENȚIE!** Lăsați întotdeauna presiunea din rezervor să scadă înainte de a face operațiuni de întreținere sau înainte de a atașa dispozitive și accesorii.

Atunci când conectați un produs cu aer comprimat, la un furtun de aer comprimat furnizat de compresor, întreruperea fluxului de aer din furtun este obligatorie.

### **CONECTAREA FURTUNULUI DE AER**

1. Trageți colierul înapoi, în direcția manometrului (imag. 7A).
2. Împingeți conectorul furtunului de aer în montură (imag. 7B) și dați drumul colierului.
3. Verificați dacă furtunul de aer este conectat corect.

### **DECONECTAREA FURTUNULUI DE AER**

1. Împingeți conectorul furtunului de aer în montură.
2. Trageți colierul înapoi în direcția manometrului
3. Trageți afară conectorul furtunului de aer și dați drumul colierului.

### **SETAREA PRESIUNII DE LUCRU**

Presiunea de lucru setată poate fi citită pe manometru (imag. 8C)

Rotiți regulatorul (imag. 8A) în conformitate cu săgețile pentru a crește sau a scădea presiunea de funcționare (piulița de fixare trebuie să fie destrânsă - imag. 8B). În timp ce reduceți presiunea, schimbarea pe manometru se va vedea doar după reducerea parțială a aerului.

Setarea poate fi blocată cu o piuliță de blocare roșie (imag. 8B), prin ajustarea presiunii de care aveți nevoie și deșurubarea piuliței de pe mâner. După reducerea temporară a presiunii, presiunea poate fi setată înapoi la presiunea de ieșire dorită prin rotirea supapei spre piulița de fixare. Pentru noua setare de presiune, este necesar să deșurubați piulița de fixare la poziția inferioară. Dacă nu puteți roti supapa, este probabil strânsă prea tare.

**ATENȚIE!** Nu depășiți niciodată presiunea maximă de funcționare a produsului conectat.

**ATENȚIE!** Nu strângeți piulița de blocare prin forțare.

## PUNERE ÎN FUNCȚIUNE

Vă rugăm să citiți cu atenție pașii următori înainte de a folosi produsul:

**Lăsați întotdeauna presiunea din rezervor să scadă înainte de a face operațiuni de întreținere sau înainte de a atașa unelte și accesorii.**

- Verificați dacă toate piulițele și șuruburile sunt strânse bine.
- Verificați dacă condensul este scurs din rezervor și dopul de scurgere este închis.
- Verificați nivelul de ulei.
- Verificați aerisirea de siguranță, rezervorul de aer și toate accesoriile de presiune.
- Dacă filtrul de aer este murdar, trebuie înlocuit sau curățat.
- Verificați dacă furtunul de aer este conectat corespunzător.

## PORNIREA/OPRIREA

- Porniți produsul prin apăsarea părții inferioare a comutatorului (imag. 8D)
  - Opriți produsul prin apăsarea părții inferioare a comutatorului.
1. Porniți produsul, lăsați rezervorul de aer să ajungă la presiunea necesară și verificați dacă nu sunt scurgeri de aer.
  2. Ajustați presiunea de lucru dorită.
  3. Dacă rezervorul de aer are presiunea corespunzătoare, produsul se oprește automat.
  4. Dacă rezervorul de aer are presiunea prea scăzută, produsul pornește automat.
  5. Opriți întotdeauna produsul după utilizare. Deschideți ventilația rezervorului și aerisiți și scurgeți condensul acumulat.

## ÎNTREȚINEREA

**Înainte de a face orice întreținere sau ajustare compresorului de aer, ar trebui să luați următoarele măsuri de precauție:**

- Deconectați produsul de la sursa de alimentare
- Lăsați întotdeauna presiunea din rezervor să scadă înainte de a face operațiuni de întreținere sau înainte de a atașa unelte și accesorii.

## SCURGEREA ULEIULUI

1. Detașați șurubul de golire a uleiului (imag. 9A). Lăsați uleiul să se scurgă complet într-un recipient. Uleiul trebuie eliminat ecologic (vedeți capitolul Debarasare)
2. Puneți la loc dopul de golire a uleiului (vă recomandăm să folosiți un material de etanșare sau bancă de teflon pentru a evita scurgerile în operațiuni ulterioare).

## **GOLIREA REZERVORULUI DE AER**

Este necesar să se scurgă condensul din rezervor după fiecare utilizare. Periodic (sau după finalizarea lucrărilor, dacă a funcționat mai mult de o oră), scurgeți condensul care se formează în interiorul rezervorului din cauza umidității din aer pentru a proteja rezervorul de rugină și astfel încât să nu restricționeze capacitatea sa.

1. Drenajul trebuie să fie făcut sub presiunea de max. 1-2 bar.
2. Înclinați rezervorul în poziția de ieșire a drenajului (imag. 10A) pentru partea cea mai joasă a rezervorului.
3. Detașați cu grijă șurubul; presiunea aerului va deplasa condensul din rezervor.
4. Când rezervorul conține doar aerul curat, închideți și strângeți șurubul.

## **CONTROLUL SUPAPEI DE SIGURANȚĂ**

Verificați starea supapei de siguranță înainte de fiecare utilizare.

1. Asigurați-vă că rezervorul nu conține presiune. Manometrul (imag. 8E) ar trebui să indice 0 bari.
2. Trageți de inel de mai multe ori (imag. 11). Bolțul ar trebui să se deplaseze liber.
3. Dacă bolțul este blocat în interiorul supapei de siguranță, nu utilizați produsul și contactați un service autorizat. Nu reglați niciodată supapa de siguranță de unul singur.

## **FUNCȚIONAREA PE TIMP DE IARNĂ**

La temperaturi scăzute, uleiul inclus în manivelă caz începe să se îngroașe și vâscozitatea acestuia crește. Aceasta provoacă prima pornire a produsului înainte de încălzire acestuia. În lunile reci este necesar să respectați următoarele etape:

- Înlocuiți uleiul - folosiți ulei sintetic conceput pentru a fi folosit la temperaturi scăzute (ex. CASTROL MAGNATEC 5W40).
- Scurgerea rezervorului de aer poate fi făcută numai după lăsarea produsului într-o cameră caldă, pentru suficient timp încât condensul interior să se dezghețe.

## **CURĂȚAREA FILTRULUI DE AER**

1. Deschideți capacul filtrului de aer (imag. 12A).
2. Detașați elementul filtrului (imag. 12B).
3. Curățați bine cu apă și săpun, clătind din abundență.
4. Se lasă să se usuce complet înainte de asamblare. Umpleți elementul filtrului cu ulei de motor curat.

## TABELUL DE ÎNTREȚINERE

Înainte de fiecare utilizare	Verificați nivelul uleiului
	Scurgeți condensul din rezervor
	Verificați dacă nu există zgomote sau vibrații neobișnuite
	Asigurați-vă că toate piulițele și șuruburile sunt bine strânse
La fiecare 10 ore de funcționare	Curățați filtrul de aer
	Curățați gura de aerisire de pe dopul de umplere cu ulei
La fiecare 40 ore de funcționare	Verificați sistemul de aer pentru scurgeri, aplicând apă cu săpun pe toate îmbinările circuitului de presiune. Strângeți îmbinările dacă observați scurgeri (contactați un service autorizat)
250 de ore sau 6 luni (oricare survine mai întâi)	Schimbați uleiul compresorului.

**ATENȚIE!** Întrețineți mai des în cazul în care compresorul este folosit pentru pulverizarea vopselei sau în medii cu praf.

## DEPANAREA

Problemă	Cauză posibilă	Măsurile corective
Nu pornește	a) Imposibilitatea conectării la priză b) Conexiuni electrice slăbite c) Motor supraîncălzit	a) Verificați care e cauza siguranței/întrerupătorului ars și înlocuiți sau resetați b) Contactați un service autorizat c) Lăsați motorul să se răcească
Presiune scăzută	a) Scăpări de aer în supapa de aer b) Filtru de aer blocat c) Supapă de siguranță defectă	a) Verificați supapa manual, trăgând de inele. Dacă situația persistă, înlocuiți supapa într-un service autorizat b) Curățați sau înlocuiți, după caz. c) Înlocuiți supapa de siguranță într-un service autorizat
Supapa de siguranță are scăpări	a) Întrerupător de presiune defect sau ajustare necorespunzătoare	a) Verificați pentru ajustarea corectă și dacă problema persistă, înlocuiți comutatorul de presiune într-un service autorizat.
Descărcare de ulei în aer	a) Vâscozitate necorespunzătoare a uleiului b) Prea mult ulei în carter c) Compresor supraîncălzit d) Filtru de aer blocat	a) Înlocuiți uleiul cu ulei fără detergenți de greutate SAE30. b) Scurgeți carterul până la nivelul corespunzător c) Regulator de presiune de aer prea ridicat sau / și prea mult timp de încărcare d) Curățați sau înlocuiți filtrul

**ATENȚIE!** Defecțiunile care nu pot fi corectate cu ajutorul acestui tabel trebuie corectate într-un service autorizat.

## DEPOZITAREA

- Asigurați-vă că ați setat comutatorul în poziția OFF iar compresorul de aer este deconectat de la priză.
- Asigurați-vă că presiunea de ieșire este la zero (0) rotind complet butonul de reglare pentru a reduce complet presiunea aerului la ieșire.
- Detașați instrumentul de aer sau accesoriul.
- Așteptați ca produsul să se răcească. Scurgeți apa din rezervorul de aer prin deschiderea supapei de scurgere din partea de jos a rezervorului.
- Protejați cablul electric și furtunul de aer, pentru a nu fi deteriorate.
- Depozitați produsul într-un loc uscat și curat, departe de persoane neautorizate sau copii.
- Acoperiți produsul cu o protecție care să nu rețină umezeala. Nu utilizați folii de plastic ca învelitoare împotriva prafului. O acoperire neporoasă va reține umezeala în jurul produsului, dezvoltând rugină și coroziune.

**ATENȚIE! Utilizați, depozitați și transportați întotdeauna compresorul în poziția de funcționare (sprijinindu-se pe picioarele de susținere și pe roți pe o suprafață solidă – cu rezervorul în jos și motorul în sus). Nu înclinați niciodată compresorul și nu îl întoarceți.**

## TRANSPORT

- Apăsăți butonul întrerupătorului de presiune la "OFF" și deconectați de la sursa de alimentare înainte de a muta compresorul.
- Transportați produsul numai în poziție de lucru, pentru a evita scurgeri de petrol, sau scurgeți uleiul din produs.
- Rotiți regulatorul în sens invers acelor de ceasornic și setați presiunea de ieșire la zero.
- Aveți grijă să nu îndoiți sau să deteriorați elementele produsului.
- Vă recomandăm să împachetați produsul în ambalajul original pentru transport.

**ATENȚIE! Nu transportați niciodată compresorul sub presiune.**

**ATENȚIE! Utilizați, depozitați și transportați întotdeauna compresorul în poziția de funcționare (sprijinindu-se pe picioarele de susținere și pe roți pe o suprafață solidă – cu rezervorul în jos și motorul în sus). Nu înclinați niciodată compresorul și nu îl întoarceți.**

## SERVICE ȘI PIESE DE SCHIMB

- Asigurați-vă că produsul este deservit de un personal de reparații calificat, utilizând numai piese de schimb identice. Acest lucru va asigura menținerea siguranței produsului de benzină.
- Dacă aveți nevoie de sfaturi tehnice, reparații, piese de schimb originale, contactați cel mai apropiat service autorizat BRECKNER.
- Atunci când comandați piese de schimb, vă rugăm să menționați numărul piesei.

## DEBARASAREA

- Debarasați produsul, accesoriile și ambalajul în conformitate cu cerințele de protecție a mediului în centru de reciclare colector.
- Acest produs nu aparține deșeurilor menajere. Protejați mediul și debarasați acest produs la punctele de colectare desemnate, unde vor fi primite gratuit. Pentru mai multe informații vă rugăm să contactați autoritățile locale sau cel mai apropiat punct de colectare. Depozitarea necorespunzătoare poate fi pedepsită în conformitate cu reglementările naționale.
- Uleiul este un deșeu periculos. Debarasați-l în mod corespunzător. Acesta nu aparține gunoiului menajer. În ce privește debarasarea uleiului, contactați autoritățile locale, centrul de service sau dealerul dvs.

## GARANȚIA PRODUSULUI

- Perioada noastră de garanție pentru acest produs este de **3 ani**.
- Pentru uz corporativ, comercial, urban și altele decât utilizarea privată, perioada de garanție este de **1 an**, în conformitate cu reglementările în vigoare.
- Toate produsele sunt proiectate pentru uz casnic, dacă nu există o altă informație în manualul de instrucțiuni sau în descrierea de funcționare. Atunci când se utilizează alt mod sau în contradicție cu manualul de instrucțiuni, cererea nu este recunoscută ca fiind legitimă.
- Selectarea necorespunzătoare a anumitor produse și faptul că produsul nu îndeplinește cerințele dumneavoastră, nu poate fi un motiv pentru plângere. Cumpărătorul trebuie să fie familiarizat cu proprietățile produsului.
- Cumpărătorul are dreptul de a solicita vânzătorului să verifice funcționalitatea produsului și să îl familiarizeze cu funcționarea sa.
- O condiție prealabilă primirii cererilor de garanție este că orientările pentru funcționare, service, curățenie, depozitare și întreținere au fost urmate.
- Deteriorările cauzate de uzura fizică și rupere, suprasolicitare, utilizarea incorectă sau intervenții în afara unui service autorizat în perioada de garanție, sunt excluse de la garanție.
- Garanția nu acoperă uzura cauzată de utilizarea obișnuită și componente denumite consumabile comune (de exemplu: tarifele de service, filtre, lame, cureaua trapezoidală și curelele dințate, lanțuri, piese de carbon, garnituri, bujii).
- Din garanție sunt excluse uzura produsului sau a unor piese cauzată de utilizarea normală a produsului sau a unor componente ale produsului (de exemplu, baterie slabă sau o capacitate redusă a acesteia, după o perioadă de viață de obicei de 6 luni) și în alte piese supuse uzurii naturale.
- Pentru piesele vândute la un preț mai mic, garanția nu acoperă defectele pentru care a fost negociat prețul mai mic.
- Daunele cauzate de defecte ale materialelor sau de o eroare a producătorului vor fi remediate gratuit printr-o livrare - înlocuire sau reparație. Se consideră că produsul revine în centrul nostru de service în întregime și cu dovada cumpărării.
- Instrumentele de curățare, întreținere, inspecție și de aliniere nu fac parte din actul de garanție și sunt servicii plătite.
- Reparațiile care nu fac obiectul garanției, se pot face în centrul nostru de service, contra cost. Centrul nostru de service va fi bucuros să vă elaboreze un buget al costurilor.
- Vom lua în considerare numai produsele care au fost livrate curate, complete, cu condiția ca acestea să fie ambalate corespunzător și să se facă plata. Produsele trimise ca bunuri neplătite, ca bunuri voluminoase, cu transport special, nu vor fi acceptate.

## CONFIRMAREA FAMILIARIZĂRII CU UTILIZAREA PRODUSULUI

Denumirea produsului*	
Model*	
Data cumpărării*	
Nr. de serie al produsului*	
Cumpărător (nume, numele companiei), adresă*	
Confirm că am primit produsul complet funcțional împreună cu instrucțiuni și dovada de cumpărare de la un dealer oficial autorizat BRECKNER și accept termenii acestei garanții.	
*A se completa de către vânzător	
Semnătura cumpărătorului/	Ștampila și semnătura/